

*Taller de Integración Aérea*

*Alúísio Paiva Gomes*

***A experiência dos  
Correios no  
transporte aéreo de  
carga***



# AGENDA

1. *O cenário*
2. *Os Correios no Brasil*
3. *Os Correios na América do Sul*
  - *Limitações*
  - *Possibilidades*

# AGENDA

1. *O cenário*
2. *Os Correios no Brasil*
3. *Os Correios na América do Sul*
  - *Limitações*
  - *Possibilidades*

# 1. O cenário

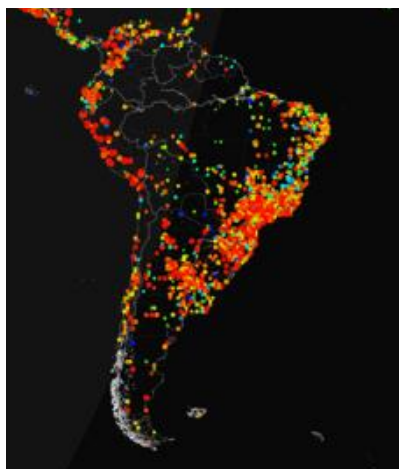

Relative IPv4 utilization observed using ICMP Ping requests

# 1. O cenário



# 1. O cenário



# AGENDA

1. *O cenário*
2. *Os Correios no Brasil*
3. *Os Correios na América do Sul*
  - *Limitações*
  - *Possibilidades*

## 2. Os Correios no Brasil

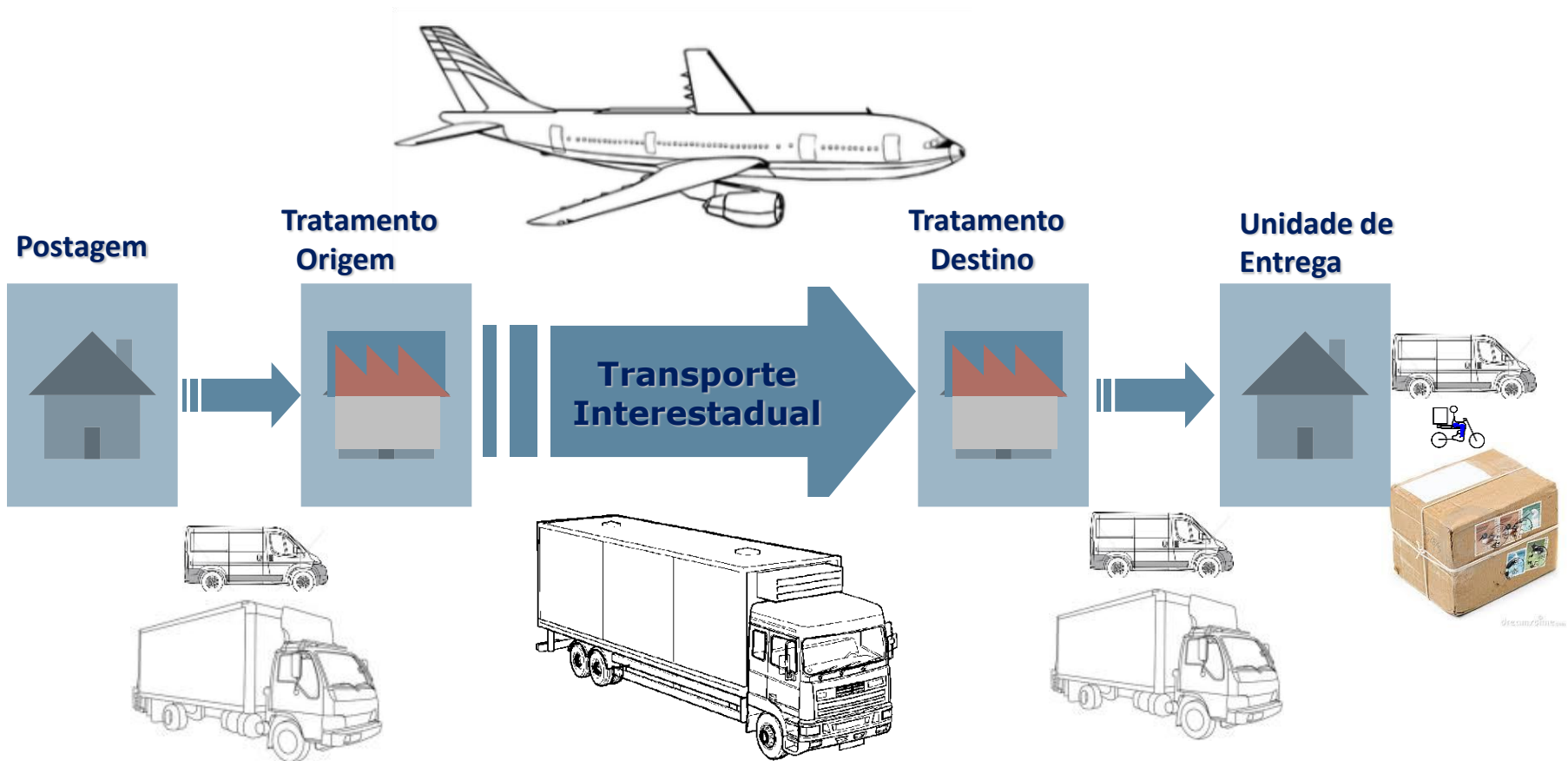



## 2. Os Correios no Brasil



*Aviões*

13



*Caminhões*

2700



*Furgões*

6000



*Motocicletas*

18000

**27713**



## 2. Os Correios no Brasil

Primeira empresa do setor postal latino-americano a participar do Sistema de Monitoramento e Mensuração Ambiental da **International Post Corporation** (IPC)

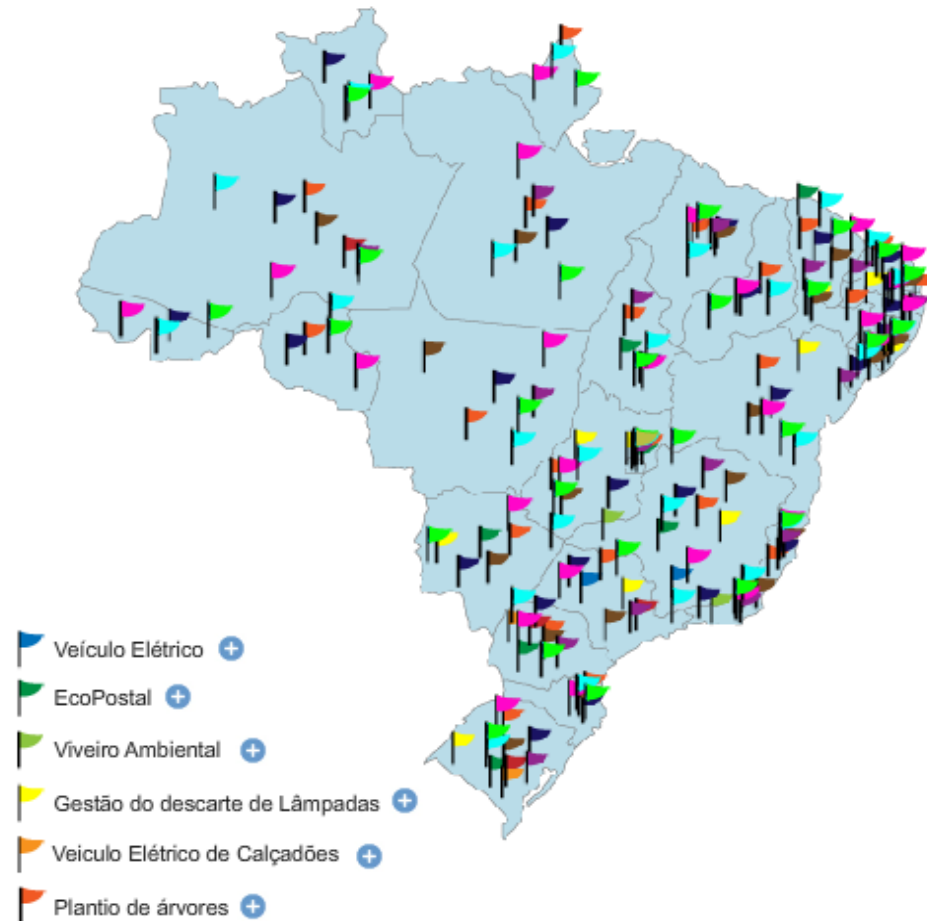

## 2. Os Correios no Brasil

**Rio + 20 – junho/2012**



**x Reduzir em 20% as emissões até 2020**

## 2. Os Correios no Brasil

- ✘ treinamento de condutores
- ✘ novas tecnologias
- ✘ monitoramento das linhas e dos veículos
- ✘ definição de indicadores
- ✘ renovação da frota



## 2. Os Correios no Brasil

Evolução da Idade da Frota (em anos)

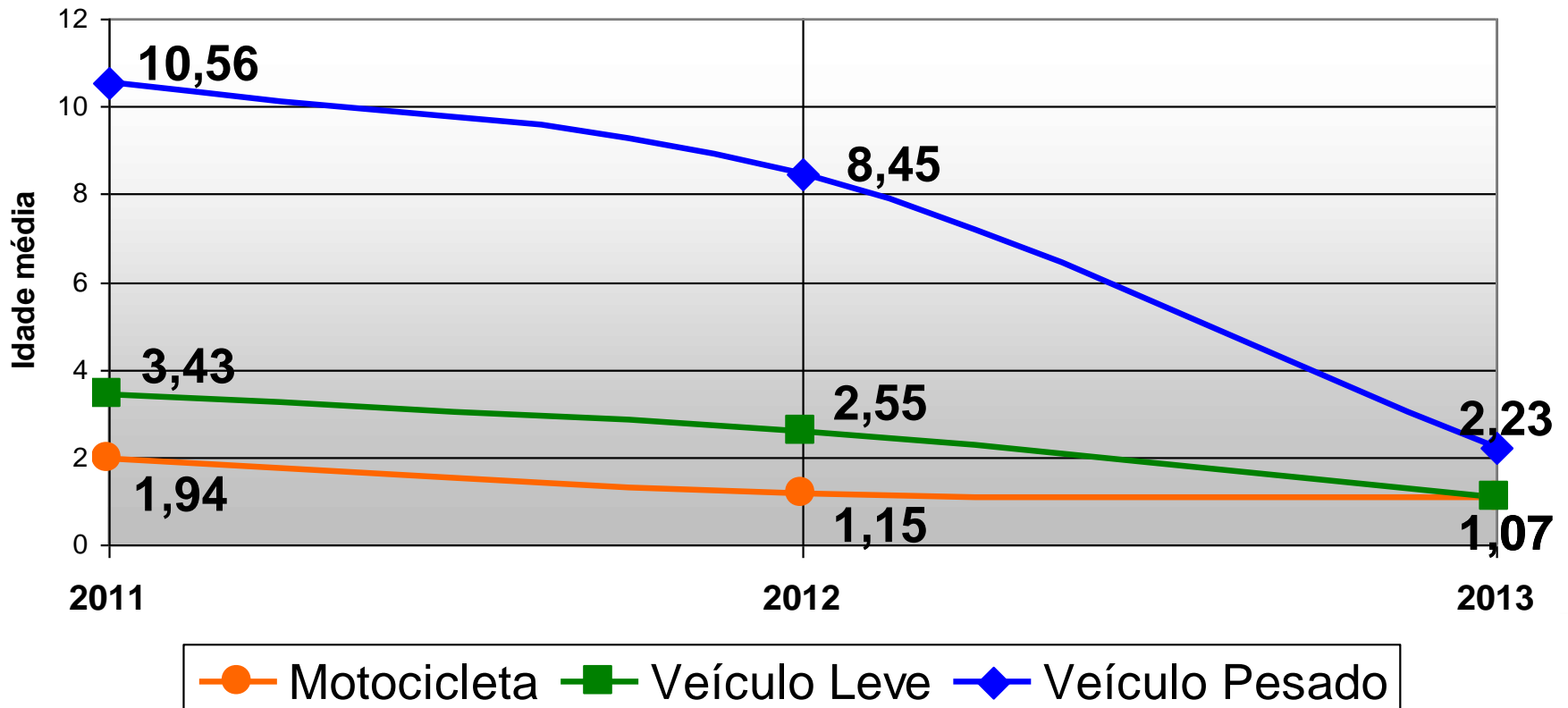

## 2. Os Correios no Brasil

Ton de CO<sub>2</sub>

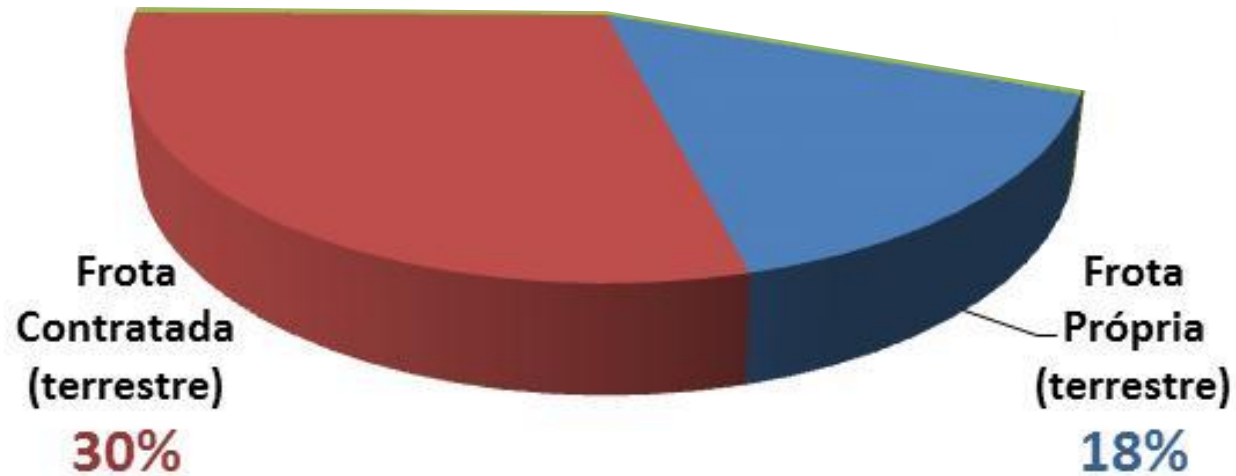

## 2. Os Correios no Brasil

### Ações



Ações	Truck	Van	Motorcycle	Plane
Descarte de resíduos	X	X	X	X
Revisões programadas	X	X	X	X
Treinamento de condutores	X	X	X	X
Sistemas de gestão – abast./manut.	X	X	X	X
Novas tecnologias - veículos	X	X	X	X
Novas tecnologias - combustíveis	X	X	X	X
Monitoramento	X	X	X	X
Indicadores	X	X	X	X
<b>Atualização da frota</b>	X	X	X	<b>X</b>

## 2. Os Correios no Brasil

13





## 2. Os Correios no Brasil



***Linhas Aéreas***

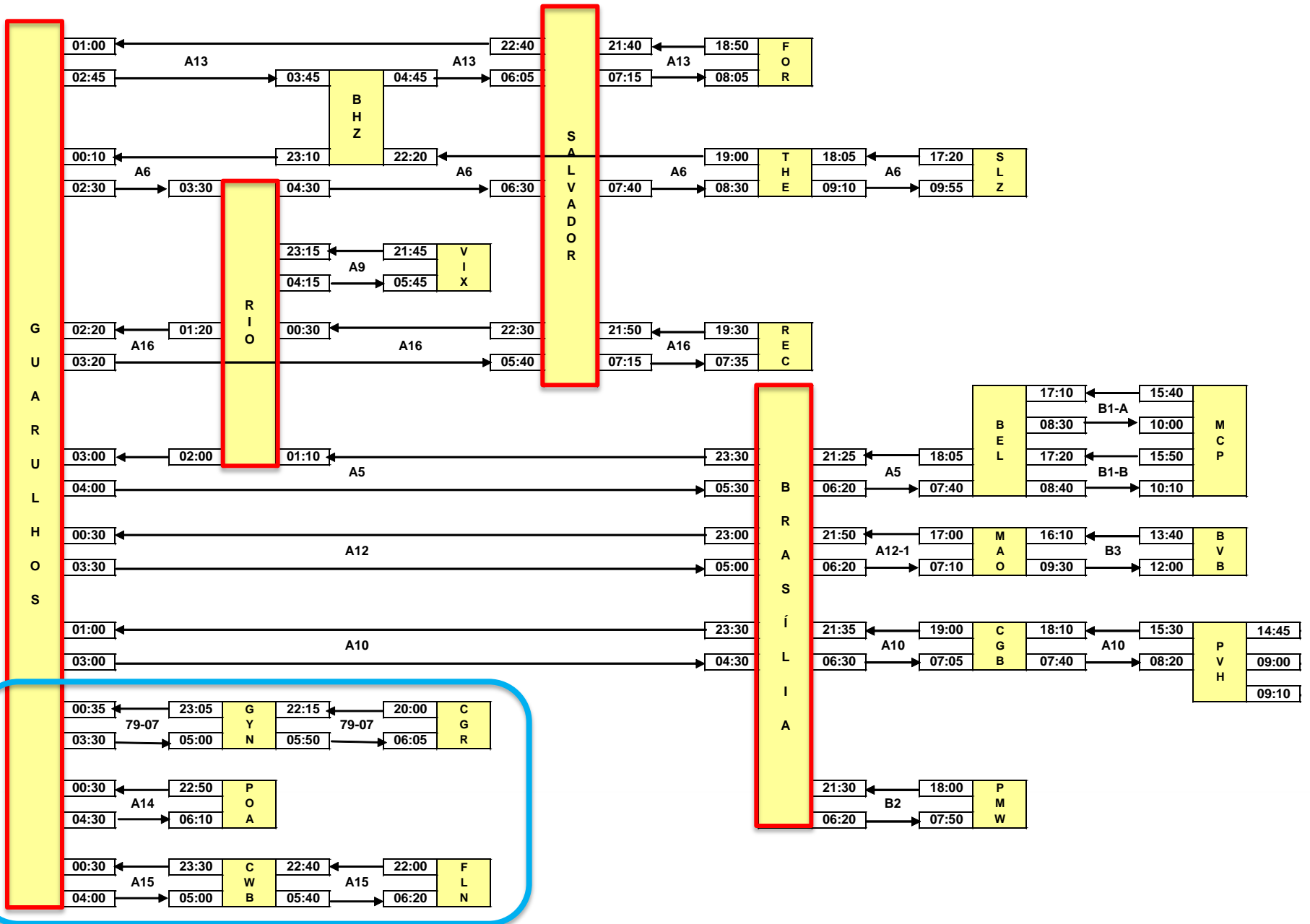

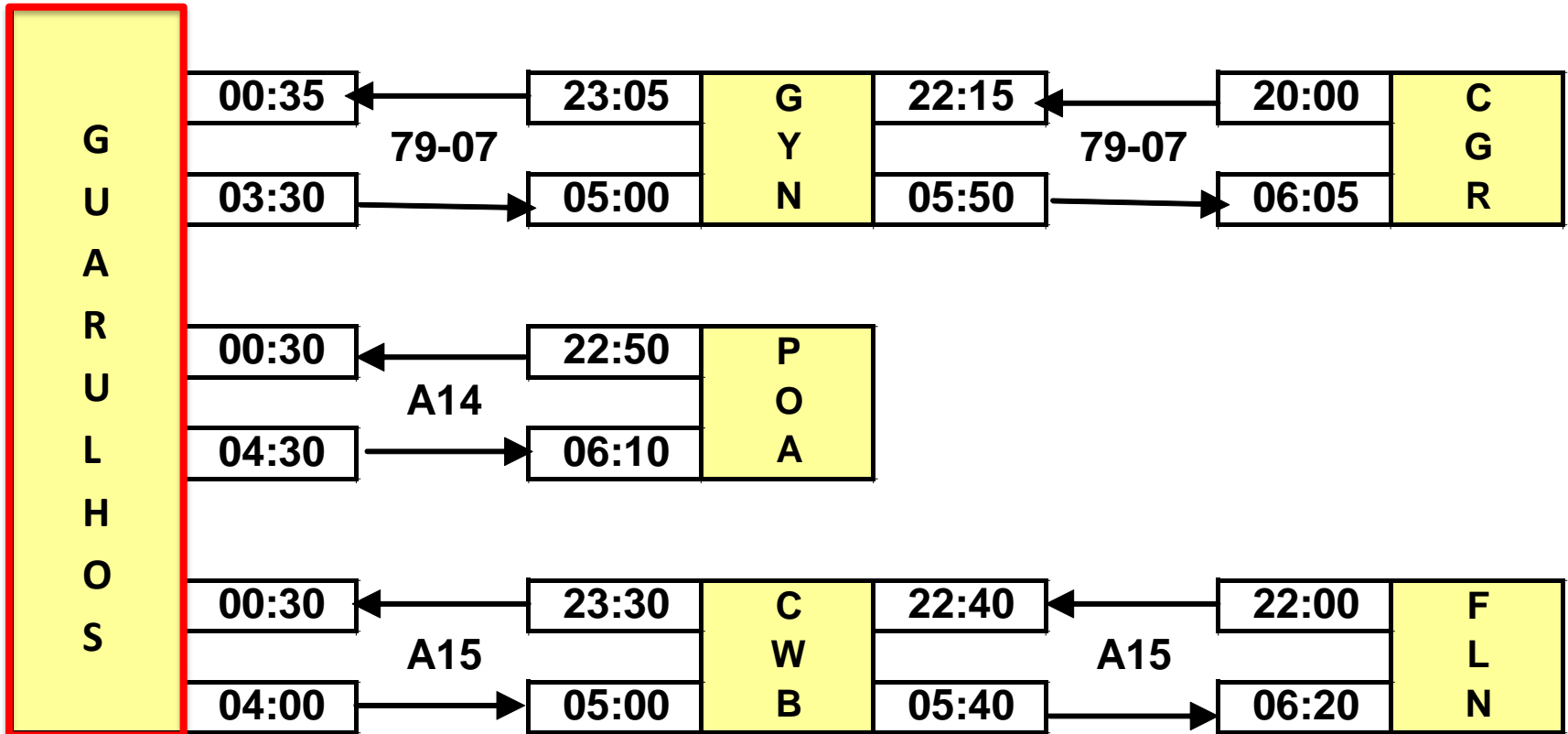







# B767-200

19 Pallet- Side by Side 88" x 125"  
9456 Cu Ft.

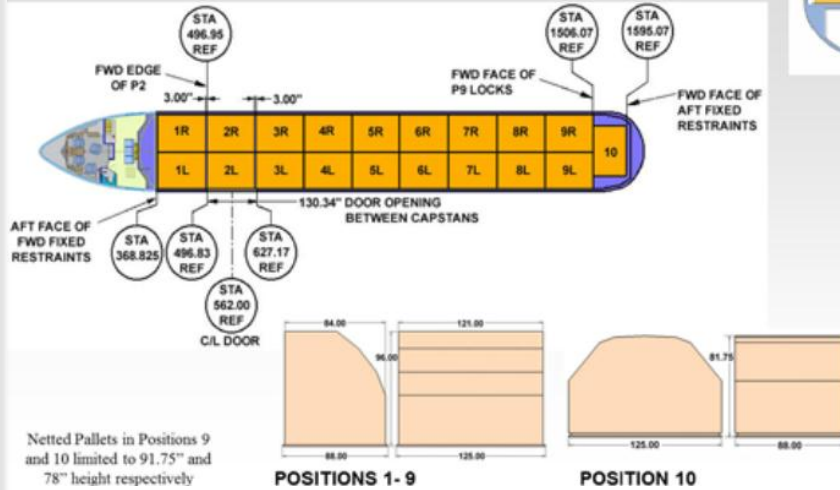

Netted Pallets in Positions 9 and 10 limited to 91.75" and 78" height respectively

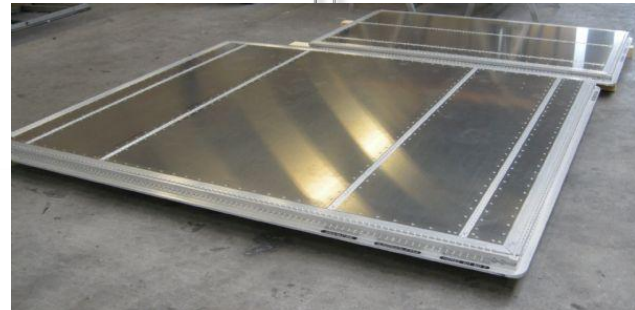
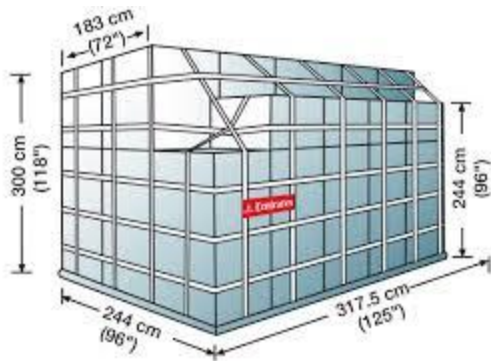

# B737-400

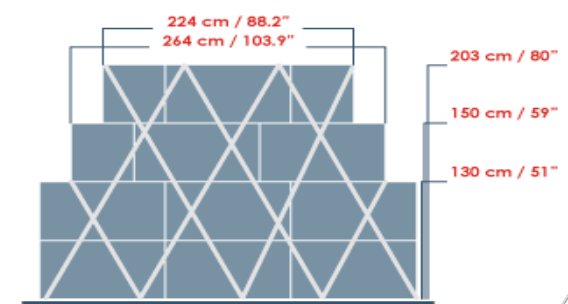
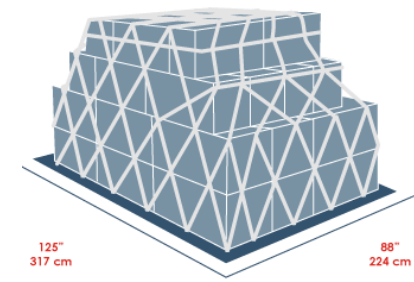
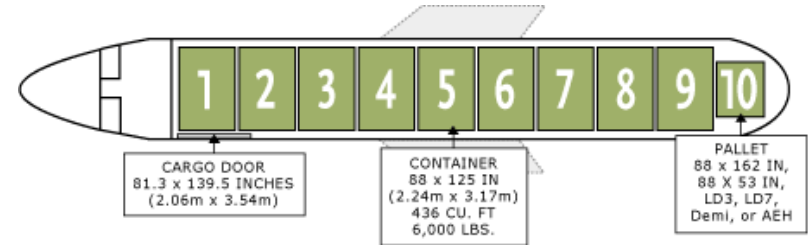

## 2. Os Correios no Brasil

Hub Brasil

***Linhas Aéreas***





# AGENDA

1. *O cenário*
2. *Os Correios no Brasil*
3. *Os Correios na América do Sul*
  - *Limitações*
  - *Possibilidades*

## 2. Os Correios na América do Sul - Limitações

Exportação por VAC

- sem garantia dos embarcadores
- falta de regularidade

Contratos nacionais sem flexibilidade

Limitações territoriais

Desequilíbrio entre os mercados

## 2. Os Correios na América do Sul - Possibilidades

Hub Brasil

Novos contratos internacionais

- destinos e prazos

Atualização da frota



## ***2. Os Correios na América do Sul - Possibilidades***

### ***2.1. Novas Contratações de Transporte Aéreo Internacional por Lotes***

- ***Troca de mensagem eletrônica***
- ***Nível de Serviço – SLA***
- ***Controle de prazos***
- ***Responsabilidade sobre a carga***

## 2. Os Correios na América do Sul - Possibilidades

### 2.1. Novas Contratações de Transporte Aéreo Internacional por Lotes

- **Composição dos Lotes:**
  - **Oceania** **1**
  - **Oriente Médio** **2**
  - **Ásia** **2**
  - **África** **2**
  - **Europa** **3**
  - **América Central** **3**
  - **América do Norte** **1**
  - **América do Sul** **2**



## 2.1. Contratações de Transporte Aéreo Internacional - lotes

- América do Sul

**Lote 1**

**Lote 2**



## ***2. Os Correios na América do Sul - Possibilidades***

### ***2.2. Participação acionária em Empresa de Transporte Aéreo de Carga***

***Lei nº 12490/2011 – Inciso II, parágrafo 3º do Artigo 1º.  
“Adquirir o controle ou participação acionária em sociedades empresariais já estabelecidas”***

- Em avaliação por parte da ANAC***
- Em avaliação por parte dos Órgãos de Governo***

## 2. Os Correios na América do Sul

### Limitações



### Possibilidades

Atualização da frota

X

- Hub Brasil

Contratos sem flexibilidade

X

- Novos Contratos por Lotes

Limitações territoriais

X

- Empresa aérea

Desequilíbrio entre os mercados

X

- Fomento à exportação



## ***3. Os Correios na América do Sul***

### ***Vídeo Planejamento Estratégico***



## 3. *Os Correios na América do Sul*

Sabemos o que queremos ?

Sabemos como atingir nosso objetivo ?

Qual o esforço para a integração aérea Sulamericana ?

Há grupos temáticos estudando o assunto ?

**Os Correios do Brasil se colocam à disposição para discutir e participar ativamente desse projeto.**

**Aluísio Paiva Gomes**  
**alusiop@correios.com.br**  
**(61) 3426-1864**

© Infra Datas Correios



*Eu e Correios. Correios e Eu.*

